

Eenvoudige afdruktaken

In dit onderwerp wordt het volgende besproken:

- "Papier plaatsen in Lade 1 (MPT) voor enkelzijdig afdrukken" op pagina 2-9
- "Papier plaatsen in laden 2-5 voor enkelzijdig afdrukken" op pagina 2-13
- "Papier plaatsen in Lade 6 voor enkelzijdig afdrukken" op pagina 2-17
- "Papier plaatsen in Lade 1 (MPT) voor dubbelzijdig afdrukken" op pagina 2-19
- "Papier plaatsen in laden 2-5 voor dubbelzijdig afdrukken" op pagina 2-21
- "Papier plaatsen in lade 6 voor dubbelzijdig afdrukken" op pagina 2-25
- "De nietmachine gebruiken" op pagina 2-28
- "De perforator gebruiken" op pagina 2-32

Ga als volgt te werk om afdruktaken uit te voeren:

1. Leg papier in de lade.
2. Pas de geleiders in de lade aan het papier aan.
3. Als het voorpaneel dit aangeeft, bevestigt of wijzigt u de papiersoort en het papierformaat.

Opmerking

Voor het afdrukken op enveloppen gaat u naar [Documentatie/Afdrukken/Enveloppen](#) op de *op de cd-rom met gebruikersdocumentatie*; voor het afdrukken op etiketten gaat u naar [Documentatie/Afdrukken/Etiketten](#) op de *cd-rom met gebruikersdocumentatie*; voor het afdrukken op briefkaarten gaat u naar [Documentatie/Afdrukken/Briefkaarten](#) op de *cd-rom met gebruikersdocumentatie*.

4. Stuur de taak naar de printer vanuit het dialoogvenster **Afdrukken** van de toepassing.

Papier plaatsen in Lade 1 (MPT) voor enkelzijdig afdrukken

Alle papiersoorten kunnen worden gebruikt in lade 1 (MPT).

Voorzichtig

Als u de papiersoort of het papierformaat in een lade wijzigt, **moet** u de soort en het formaat op het voorpaneel aanpassen aan het papier dat u hebt geladen. **Doet u dit niet, dan kunnen er problemen met de afdrukkwaliteit of papierstoringen optreden en kan de fuser beschadigd raken.**



5500-123

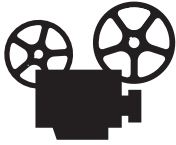

Er zijn video's beschikbaar met instructies voor het vullen van lade 1 (MPT). U vindt deze op de *Cd-rom met gebruikersdocumentatie* en op www.xerox.com/office/5500support.

1. Zet lade 1 (MPT) omlaag.

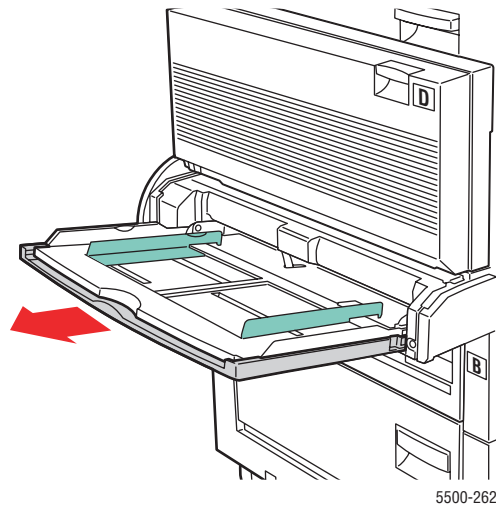

2. Pas de papiergeleiders aan het papierformaat aan.

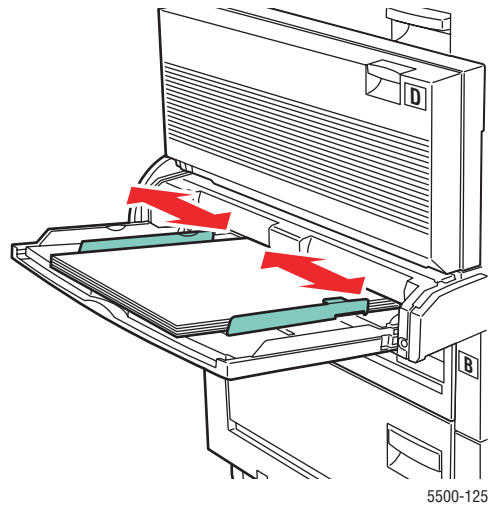

3. Waaier het papier uit om bladen die aan elkaar geplakt zitten, los te maken.

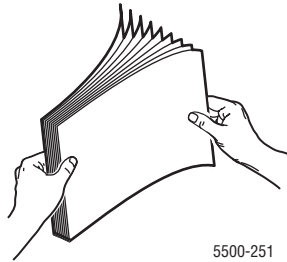

4. Plaats het papier of de transparanten met de **lange** of de **korte zijde eerst** in de lade. Pas indien nodig de papiergeleiders aan het papierformaat aan.

Lange zijde eerst

- Aanbevolen voor papierformaten Letter, A4, B5 JIS, US Postcard (groot), en vele aangepaste papierformaten.
- Laad het papier niet boven de vullijn.

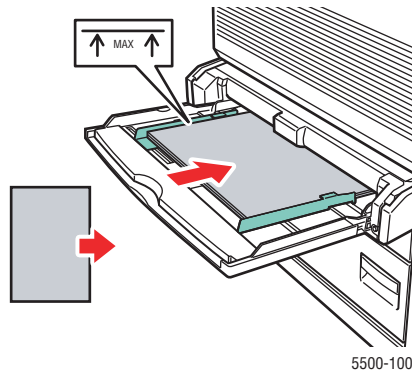

- Plaats de zijde waarop moet worden afgedrukt **naar beneden**.
- Plaats geperforeerd papier zo dat de gaatjes het **laatst** de printer in worden gevoerd.
- Plaats het briefhoofd (of de **bovenkant** van de pagina) aan de **voorkant** van de printer.

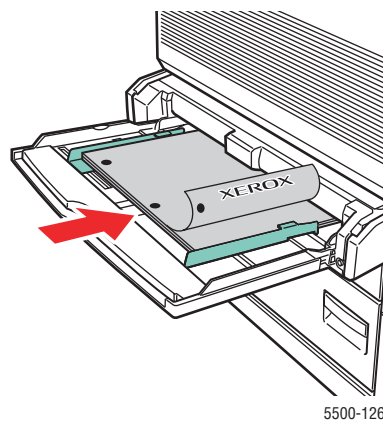

Korte zijde eerst

- Plaats Letter (geroteerd), Legal, Statement, Tabloid, A3, A4 (geroteerd), A5, US Folio, B4 JIS, B5 JIS (geroteerd), B6 JIS, en US Postcard (klein) met de **korte zijde eerst** in lade 1 (MPT).

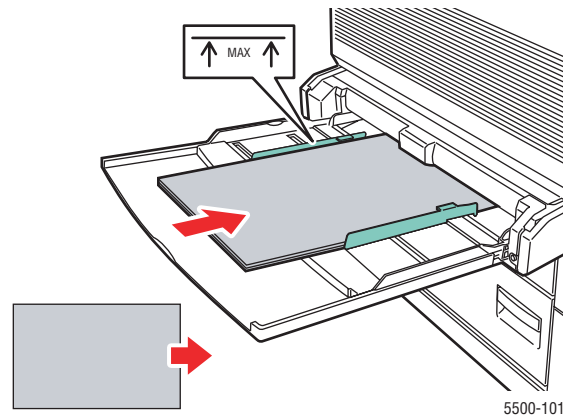

- Plaats de zijde waarop moet worden afgedrukt **naar beneden**.
- Plaats geperforeerd papier met de gaatjes aan de **achterzijde** van de printer.
- Plaats het briefhoofd (of de bovenkant van de pagina) zo dat deze zijde het laatste de printer in wordt gevoerd.

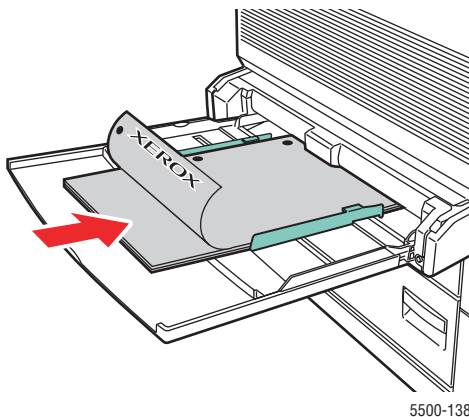

5. Als op het voorpaneel van de printer een bericht verschijnt, drukt u op de knop **OK** om de gemarkeerde papiersoort en het formaat te accepteren. Voer het volgende uit als u het papierformaat of de soort hebt gewijzigd:
 - a. Selecteer **Wijzigen** en druk op de knop **OK**.
 - b. Selecteer het papierformaat of de papiersoort en druk op de knop **OK** om uw keuze op te slaan.
6. Selecteer de papiersoort of **Lade 1 (MPT)** als de papierbron in het printerstuurprogramma.

Opmerking

Ga naar [Documentatie/Afdrukken/Aangepast papierformaat](#) op de *Cd-rom met gebruikersdocumentatie* voor meer informatie over papier met een aangepast formaat.

Papier plaatsen in laden 2-5 voor enkelzijdig afdrucken

Laden 2-5 zijn geschikt voor alle papiersoorten, transparanten en speciale media. Papier met een breedte minder dan 140 mm (5,5 inch) of 182 mm (7,16 inch) in hoogte mag alleen voor enkelzijdig afdrucken worden gebruikt.

Voorzichtig

Als u de papiersoort in een lade wijzigt, **moet** u de papiersoort op het voorpaneel aanpassen aan de soort die u hebt geladen. **Doet u dit niet, dan kunnen er problemen met de afdrukkwaliteit optreden en kan de fuser beschadigd raken.**



5500-123

1. Trek de lade uit de printer.

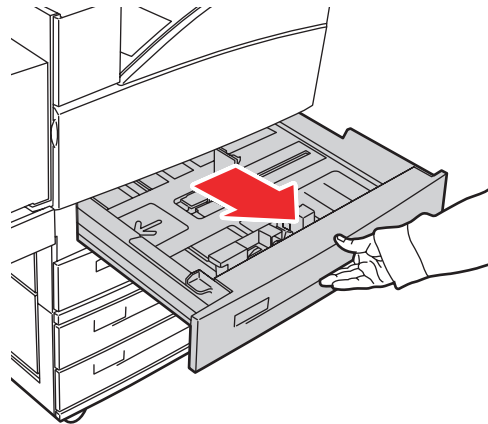

5500-156

2. Als u papier met een andere breedte of lengte plaatst, past u de breedte- en lengtegeleiders aan.

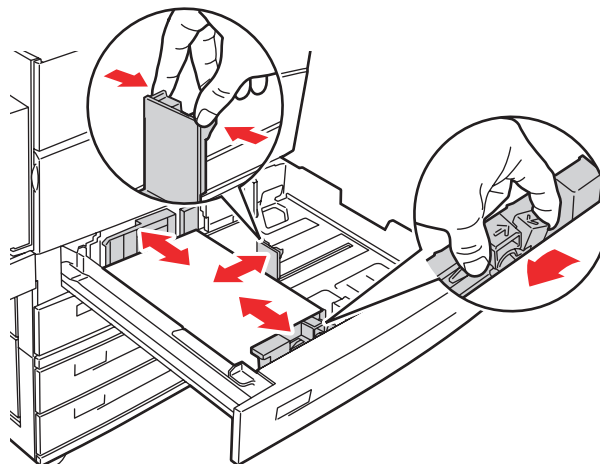

5500-136

3. Waaier het papier uit om bladen die aan elkaar geplakt zitten, los te maken.

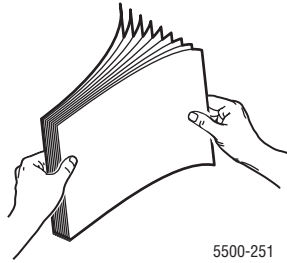

5500-251

4. Plaats het papier met de **lange** of de **korte zijde** eerst in de lade.

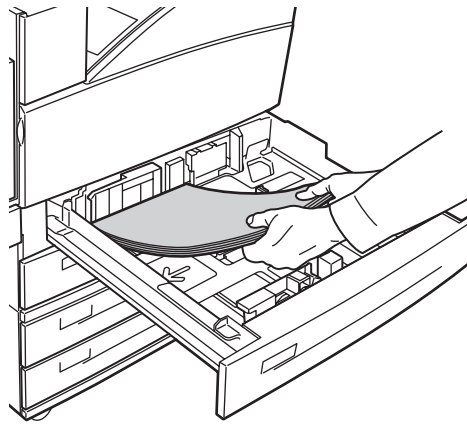

5500-129

Lange zijde eerst

- Plaats Letter, Executive, A4, B5 JIS, en vele aangepaste papierformaten met de **lange zijde eerst** in de lade.
- Plaats de zijde waarop moet worden afgedrukt **naar boven**.
- Plaats geperforeerd papier met de gaatjes aan de **rechterzijde** van de lade.
- Plaats het briefhoofd (of de **bovenkant** van de pagina) aan de **voorkant** van de lade.

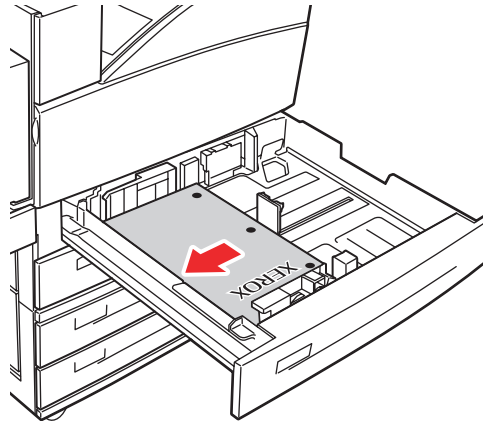

5500-130

Korte zijde eerst

- Plaats papierformaten Letter (geroteerd), Legal, Tabloid, A3, A5, A4 (geroteerd), B4 JIS, B5 JIS (geroteerd), US Folio, Statement en vele aangepaste papierformaten met de **korte zijde eerst** in de lade.
- Plaats de zijde waarop moet worden afgedrukt **naar boven**.
- Plaats geperforeerd papier met de gaatjes aan de **voorzijde** van de lade.
- Plaats het briefhoofd (of de **bovenkant** van de pagina) aan de **linkerzijde** van de lade.

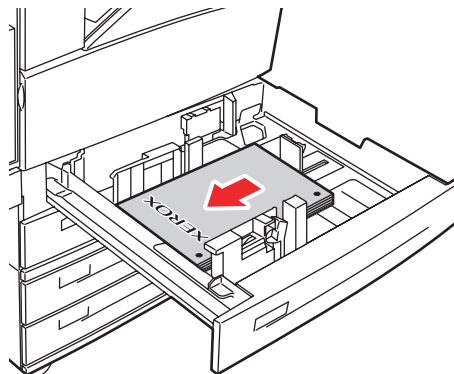

5500-254

5. Pas indien nodig de papiergeleiders aan het papierformaat aan.

Pas de papiergeleiders aan naar gelang het papierformaat en de afdrukstand (lange of korte zijde eerst). U vindt extra informatie voor het laden van papier naar gelang het formaat en de afdrukstand op de labels in de papierladen.

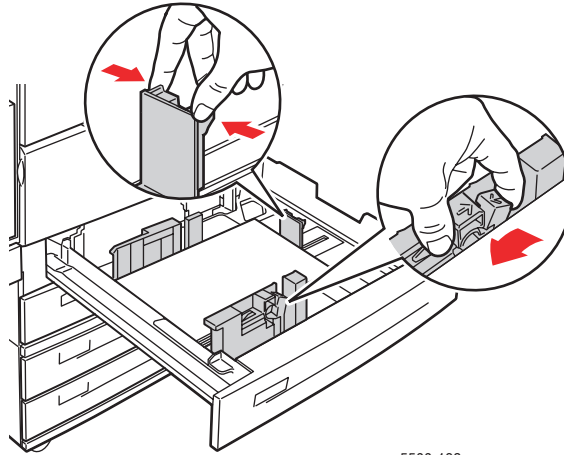

5500-132

6. Duw de lade helemaal in de printer.

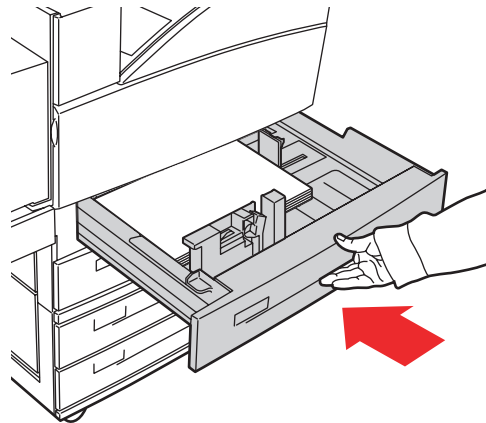

5500-032

7. Als op het voorpaneel van de printer een bericht verschijnt, drukt u op de knop **OK** om de gemarkeerde papiersoort en het formaat te accepteren. Voer het volgende uit als u het papierformaat of de soort hebt gewijzigd:
 - a. Selecteer **Wijzigen** en druk op de knop **OK**.
 - b. Selecteer het papierformaat of de papiersoort en druk op de knop **OK** om uw keuze op te slaan.
8. Selecteer de papiersoort of de lade als de papierbron in het printerstuurprogramma.

Opmerking

Ga naar [Documentatie/Afdrukken/Aangepast papierformaat](#) op de *Cd-rom met gebruikersdocumentatie* voor meer informatie over papier met een aangepast formaat.

Papier plaatsen in Lade 6 voor enkelzijdig afdrucken

Gebruik lade 6 als grote papierlade voor papierformaten Letter, A4, Executive, en B5 JIS. In lade 6 kan papier uitsluitend met de lange zijde eerst worden geladen.

1. Trek de lade uit de printer.

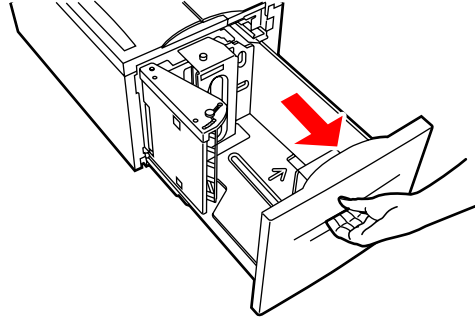

5500-112

2. Als u papier met een andere breedte of lengte plaatst, past u de breedte- en lengtegeleiders aan.

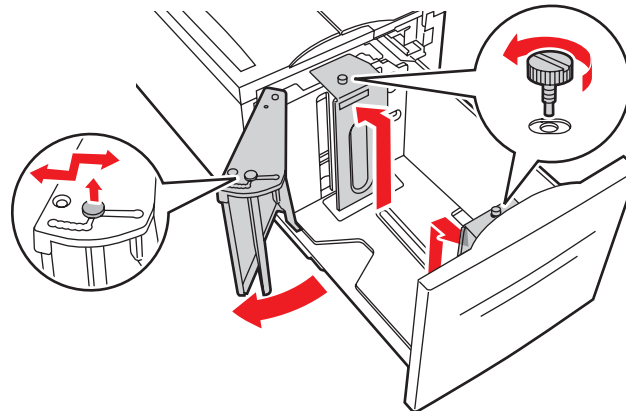

5500-241

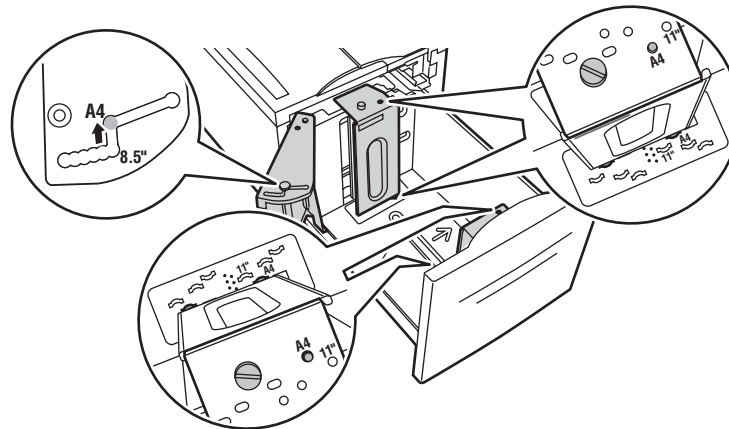

5500-240

3. Waaier het papier uit om bladen die aan elkaar geplakt zitten, los te maken.

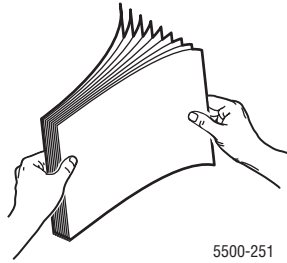

- Plaats papier met de formaten Letter, A4, Executive en B5 JIS met de **lange zijde eerst** in de lade.
- Plaats de zijde waarop moet worden afgedrukt **naar beneden**.
- Plaats geperforeerd papier met de gaatjes naar de **linkerzijde** van de lade.
- Plaats het briefhoofd (of de **bovenkant** van de pagina) in de richting van de **voorkant** van de lade.

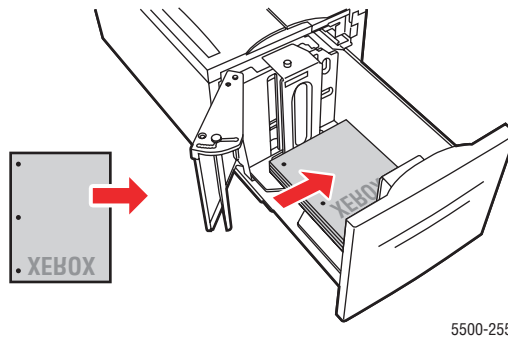

3. Duw de lade helemaal in de printer.

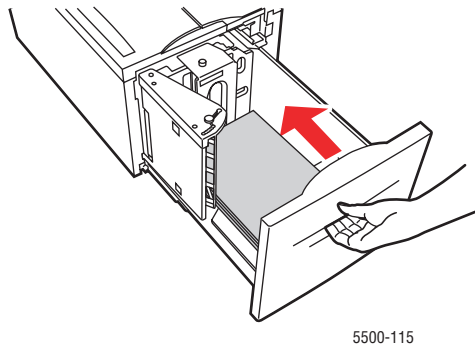

4. Als op het voorpaneel van de printer een bericht verschijnt, drukt u op de knop **OK** om de gemarkeerde papiersoort en het formaat te accepteren. Voer het volgende uit als u het papierformaat of de soort hebt gewijzigd:
- a. Selecteer **Wijzigen** en druk op de knop **OK**.
 - b. Selecteer het papierformaat of de papiersoort en druk op de knop **OK** om uw keuze op te slaan.
5. Selecteer de papiersoort of **Lade 6** als de papierbron in het printerstuurprogramma.

Papier plaatsen in Lade 1 (MPT) voor dubbelzijdig afdrucken

Alle standaardpapierformaten met uitzondering van briefkaart, B6 JIS, en enveloppen en de meeste aangepaste papierformaten kunnen in lade 1 (MPT) worden gebruikt voor dubbelzijdig afdrucken.

Voorzichtig

Als u de papiersoort of het papierformaat in een lade wijzigt, **moet** u de soort en het formaat op het voorpaneel aanpassen aan het papier dat u hebt geladen. **Doet u dit niet, dan kunnen er problemen met de afdrukkwaliteit of papierstoringen optreden en kan de fuser beschadigd raken.**



5500-123

1. Zet lade 1 (MPT) omlaag.

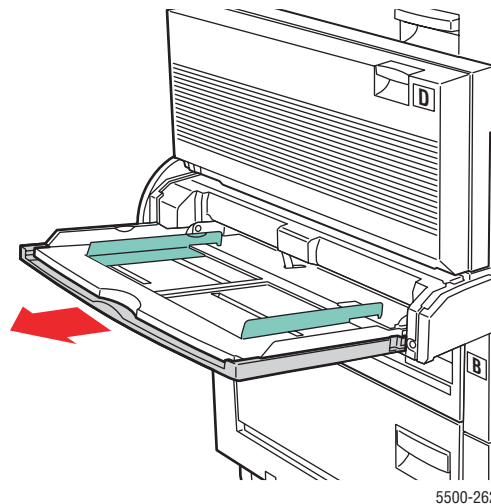

5500-262

2. Pas de papiergeleiders aan het papierformaat aan.

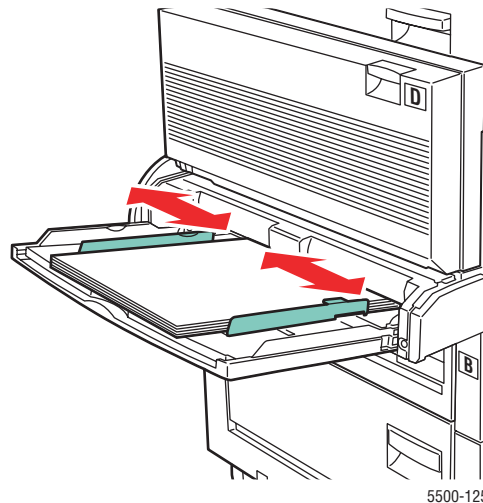

5500-125

3. Waaier het papier uit om bladen die aan elkaar geplakt zitten, los te maken.

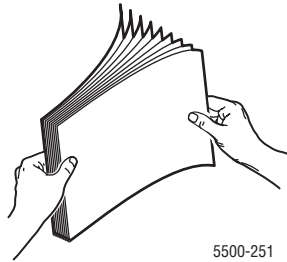

4. Plaats het papier of de transparanten met de **lange** of de **korte zijde eerst** in de lade. Pas indien nodig de papiergeleiders aan het papierformaat aan.

Lange zijde eerst

- Aanbevolen voor papierformaten Letter, A4, en B5 JIS.
- Laad het papier niet boven de vullijn.

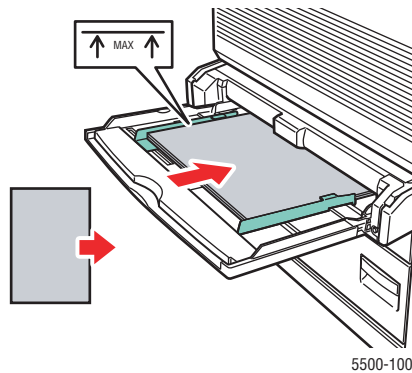

- Plaats de zijde waarop eerst moet worden afgedrukt (pagina 1) **naar boven**.
- Plaats geperforeerd papier zo dat de gaatjes het **eerst** de printer in worden gevoerd.
- Plaats het briefhoofd (of de **bovenkant** van de pagina) aan de **voorkant** van de printer.

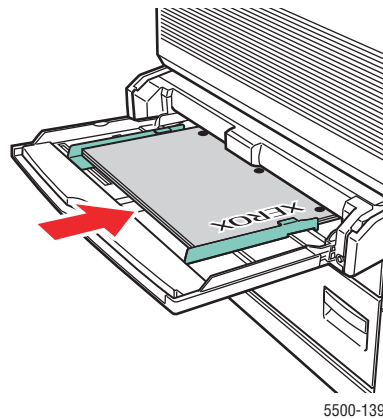

Korte zijde eerst

- Voor papierformaten Letter (geroteerd), Legal, Statement, Tabloid, A3, A4 (geroteerd), A5, US Folio, B4 JIS, en B5 JIS (geroteerd).
- Plaats de zijde waarop eerst moet worden afgedrukt (pagina 1) **naar boven**.
- Plaats geperforeerd papier met de gaatjes aan de **voorzijde** van de lade.

- Plaats het briefhoofd (of de bovenkant van de pagina) zo dat deze zijde het laatst de printer in wordt gevoerd.

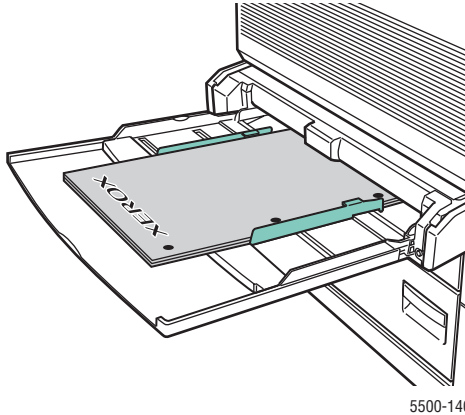

5. Als op het voorpaneel van de printer een bericht verschijnt, drukt u op de knop **OK** om de gemarkeerde papiersoort en het formaat te accepteren. Voer het volgende uit als u het papierformaat of de soort hebt gewijzigd:
 - a. Selecteer **Wijzigen** en druk op de knop **OK**.
 - b. Selecteer het papierformaat of de papiersoort en druk op de knop **OK** om uw keuze op te slaan.
6. Selecteer de papiersoort of **Lade 1 (MPT)** als de papierbron in het printerstuurprogramma.

Papier plaatsen in laden 2-5 voor dubbelzijdig afdrukken

Gebruik laden 2-5 voor dubbelzijdig afdrukken op alle standaardpapierformaten behalve briefkaarten, B6 JIS, en enveloppen en aangepaste formaten met een breedte minder dan 140 mm of een hoogte minder dan 182 mm.

Voorzichtig

Als u de papiersoort in een lade wijzigt, **moet** u de papiersoort op het voorpaneel aanpassen aan de soort die u hebt geladen. **Doet u dit niet, dan kunnen er problemen met de afdrukkwaliteit optreden en kan de fuser beschadigd raken.**



5500-123

1. Trek de lade uit de printer.

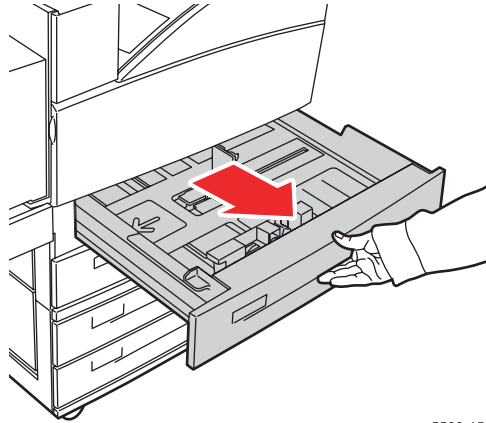

5500-156

2. Als u papier met een andere breedte of lengte plaatst, past u de breedte- en lengtegeleiders aan.

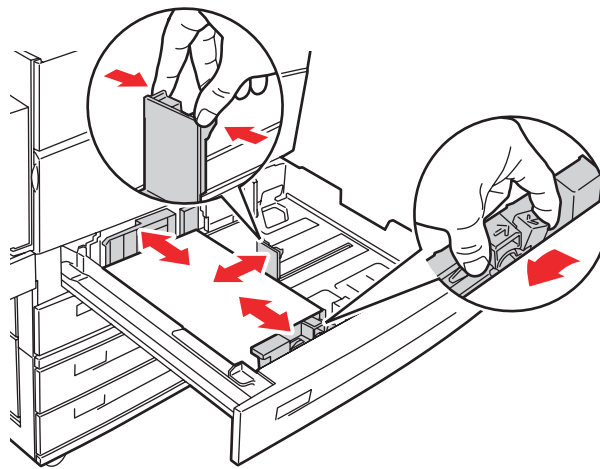

5500-136

3. Waaier het papier uit om bladen die aan elkaar geplakt zitten, los te maken.

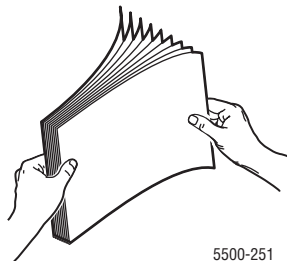

5500-251

4. Plaats het papier met de **lange zijde** of de **korte zijde eerst** in de lade.

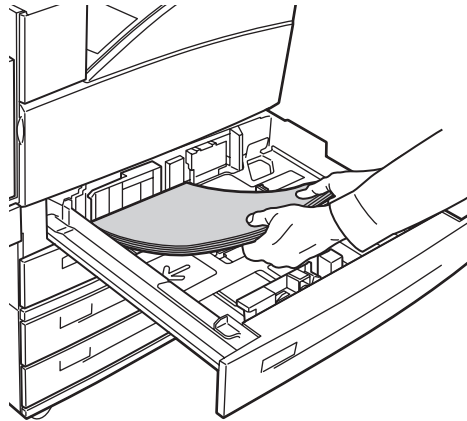

5500-129

Lange zijde eerst

- Aanbevolen voor papierformaten Letter, Executive, A4, B5 JIS en vele aangepaste papierformaten.
- Plaats de zijde waarop eerst moet worden afgedrukt (pagina 1) **naar beneden**.
- Plaats geperforeerd papier met de gaatjes naar de **linkerzijde** van de lade.
- Plaats het briefhoofd (of de **bovenkant** van de pagina) aan de **voorkant** van de lade.

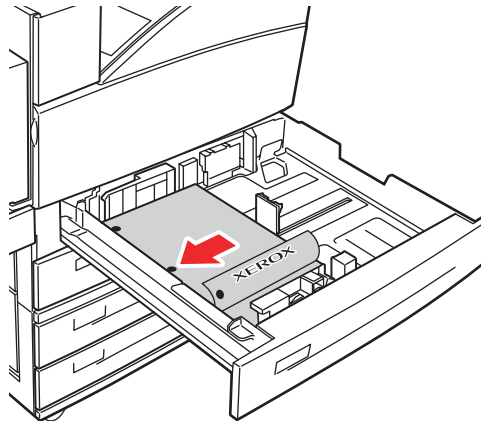

5500-134

Korte zijde eerst

- Aanbevolen voor papierformaten Letter (geroteerd), Legal, Tabloid, A3, A5, A4 (geroteerd), B4 JIS, B5 JIS (geroteerd), US Folio, Statement en enkele aangepaste papierformaten.
- Plaats de zijde waarop eerst moet worden afgedrukt (pagina 1) **naar beneden**.
- Plaats geperforeerd papier met de gaatjes aan de **voorzijde** van de lade.

- Plaats het briefhoofd (of de **bovenkant** van de pagina) aan de **rechterzijde** van de lade.

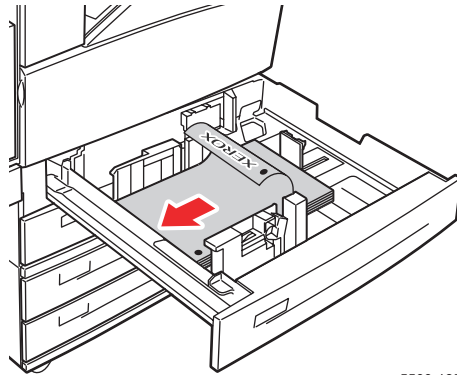

5500-135

5. Pas indien nodig de papiergeleiders aan het papierformaat aan.

Pas de papiergeleiders aan naar gelang het papierformaat en de afdrukstand (lange of korte zijde eerst). U vindt extra informatie voor het laden van papier naar gelang het formaat en de afdrukstand op de labels in de papierladen.

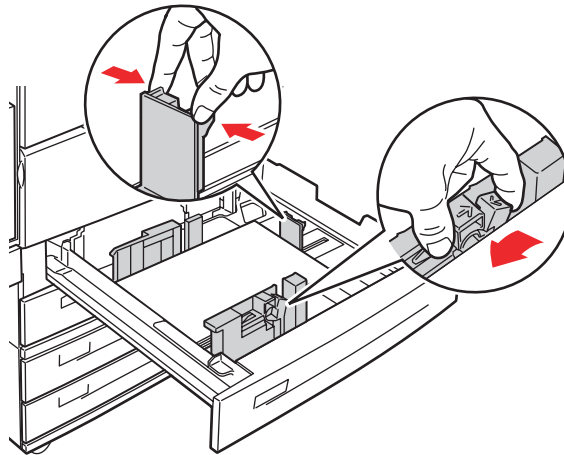

5500-132

6. Duw de lade helemaal in de printer.

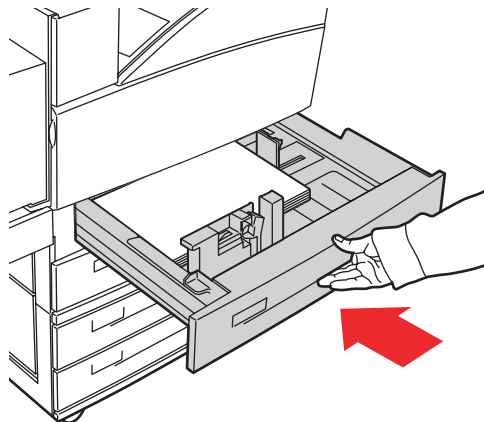

5500-032

7. Als op het voorpaneel van de printer een bericht verschijnt, drukt u op de knop **OK** om de gemarkeerde papiersoort en het formaat te accepteren. Voer het volgende uit als u het papierformaat of de soort hebt gewijzigd:
 - a. Selecteer **Wijzigen** en druk op de knop **OK**.
 - b. Selecteer het papierformaat of de papiersoort en druk op de knop **OK** om uw keuze op te slaan.
8. Selecteer de papiersoort of de lade als de papierbron in het printerstuurprogramma.

Ga naar [Documentatie/Afdrukken/Aangepast papierformaat](#) op de *Cd-rom met gebruikersdocumentatie* voor meer informatie over papier met een aangepast formaat.

Papier plaatsen in lade 6 voor dubbelzijdig afdrukken

Gebruik lade 6 als grote papierlade voor dubbelzijdig afdrukken op papierformaten Letter, A4, Executive, en B5 JIS. In lade 6 kan papier uitsluitend met de lange zijde eerst worden geladen.

1. Trek de lade uit de printer.

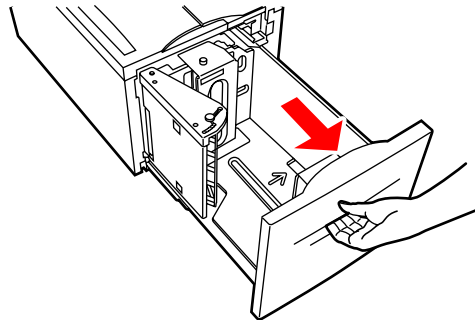

5500-112

2. Als u papier met een andere breedte of lengte plaatst, past u de breedte- en lengtegeleiders aan.

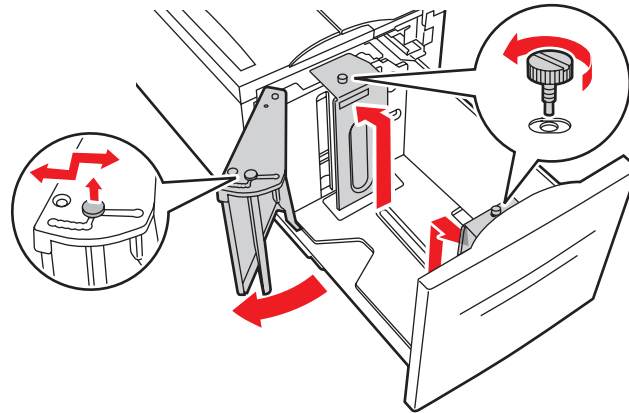

5500-241

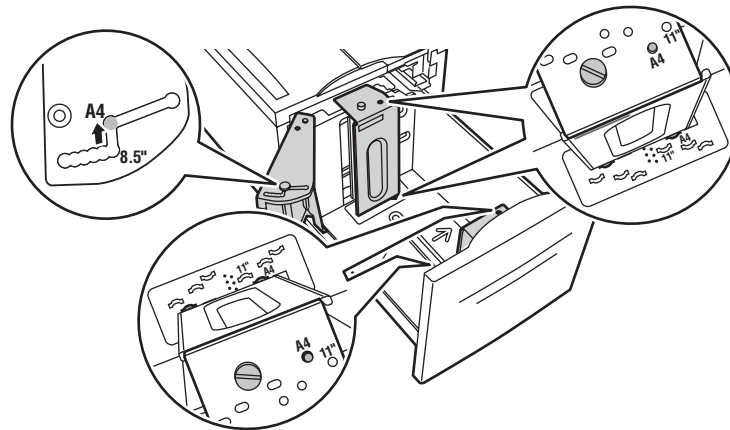

5500-240

3. Waai het papier uit om bladen die aan elkaar geplakt zitten, los te maken.

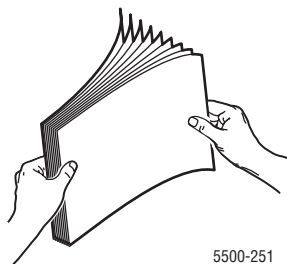

5500-251

- Plaats papier met de formaten Letter, A4, Executive en B5 JIS met de **lange zijde eerst** in de lade.
- Plaats de zijde waarop eerst moet worden afgedrukt (pagina 1) **naar boven**.
- Plaats geperforeerd papier met de gaatjes richting de **rechterzijde** van de lade.
- Plaats het briefhoofd (of de **bovenkant** van de pagina) aan de **voorkant** van de lade.

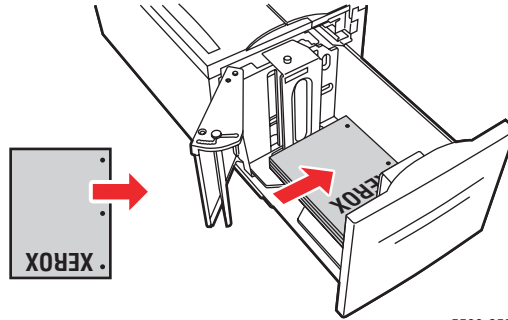

3. Duw de lade helemaal in de printer.

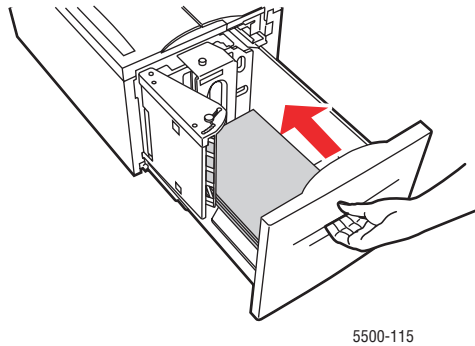

4. Als op het voorpaneel van de printer een bericht verschijnt, drukt u op de knop **OK** om de gemarkeerde papiersoort en het formaat te accepteren. Voer het volgende uit als u het papierformaat of de soort hebt gewijzigd:
- a. Selecteer **Wijzigen** en druk op de knop **OK**.
 - b. Selecteer het papierformaat of de papiersoort en druk op de knop **OK** om uw keuze op te slaan.
5. Selecteer de papiersoort of **Lade 6** als de papierbron in het printerstuurprogramma.

De nietmachine gebruiken

Nietopties

In het printerstuurprogramma van de Phaser 5500 zijn verschillende nietopties beschikbaar.

- **Geen:** dit is de standaardoptie. Hiermee worden afdrukken niet geniet.
- **Voorzijde:** er wordt één nietje aangebracht in elke set kopieën. (Zie de volgende tabel.)
- **Achterzijde:** er wordt één nietje aangebracht in elke set kopieën. (Zie de volgende tabel.)
- **Dubbel:** er worden twee nietjes aangebracht in elke set kopieën. (Zie de volgende tabel.)

Ga als volgt te werk als u een nietoptie wilt selecteren in een ondersteund stuurprogramma:

- **Windows 98, Windows Me, Windows 2000, Windows XP, Windows Server 2003, Windows NT-PostScript-stuurprogramma:**

Selecteer op het tabblad **Uitvoeropties** een optie in de vervolgkeuzelijst **Nieten** en selecteer de optie **Onderste lade van stapelenheid** in de vervolgkeuzelijst **Papierbestemming**.





- **Mac OS 9-stuurprogramma:**

Selecteer in het dialoogvenster **Afdrukken** de optie **Afwerkopties** in de vervolgkeuzelijst en selecteer een van de weergegeven nietopties. De afdrukken worden afgeleverd in de **onderste lade van de stapelenheid**.

- **Mac OS X (versie 10.1 en hoger)-stuurprogramma:**

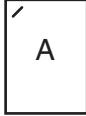
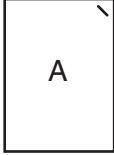
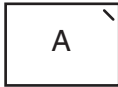
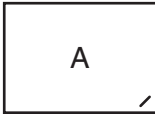
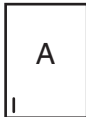
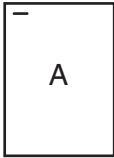
Selecteer in het dialoogvenster **Afdrukken** de optie **Afwerkopties** in de vervolgkeuzelijst en selecteer een van de weergegeven nietopties. De afdrukken worden afgeleverd in de **onderste lade van de stapelenheid**.

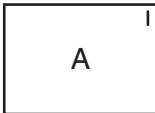
Gebruik de volgende tabel om de positie van de nietjes te bepalen:

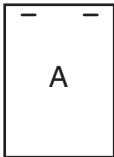
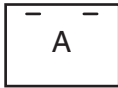
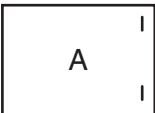
Nieten	Afdrukstand	Richting van papierinvoer	
		Lange zijde eerst	Korte zijde eerst
Voorzijde	Staand		
	Liggend		
Achterzijde	Staand		
	Liggend		
Dubbel *	Staand		
	Liggend		

* Papierformaten moeten een van de volgende zijn: Letter en A4 (korte zijde of lange zijde eerst), B4 JIS, A3, Legal, U.S. Folio en Tabloid (korte zijde eerst), Executive en B5 JIS (lange zijde eerst).

Nietjes bijvullen

1. Open klep G.

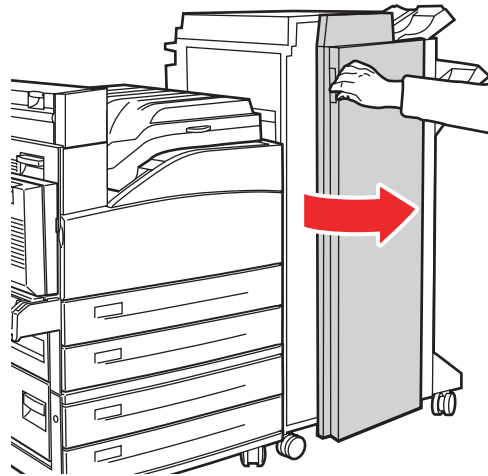

5500-186

Opmerking

Volg de instructies aan de binnenkant van klep G.

2. Schuif de nieteenheid naar u toe en vervolgens naar rechts.

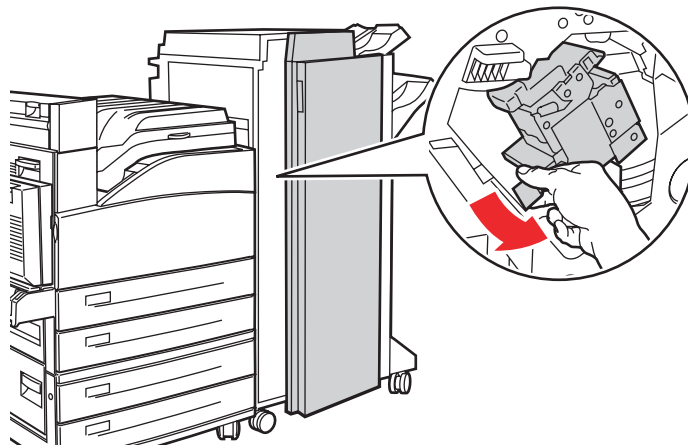

5500-243

3. Licht de nieteenheid op en verwijder deze uit het apparaat.

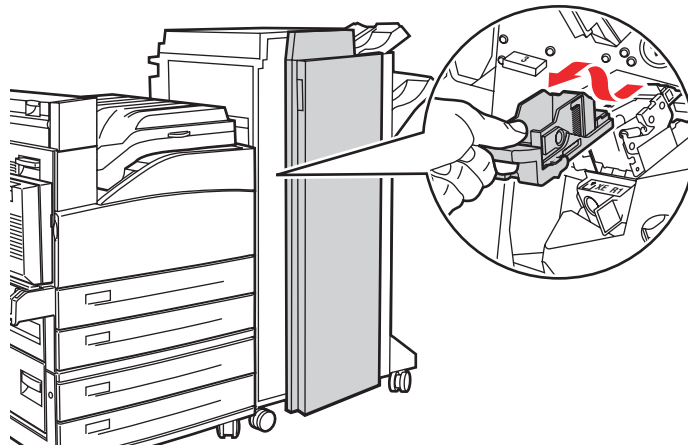

5500-244

4. Indien aanwezig dient u nu eerst de lege nietcassette te verwijderen.
5. Plaats een nieuwe nietcassette.
6. Plaats de nieteenheid in de afwerkeenheid.

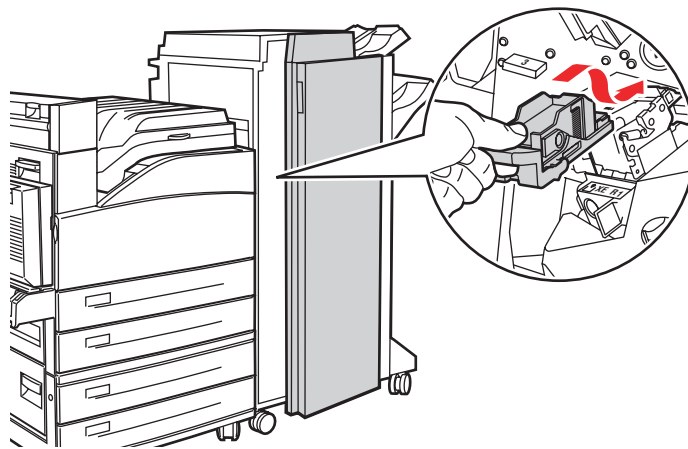

5500-245

7. Sluit klep G.

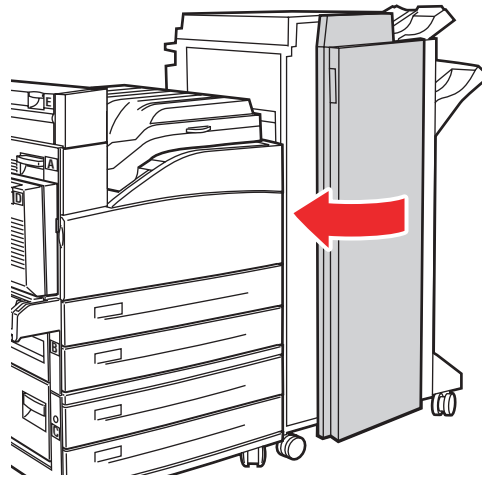

5500-018

De perforator gebruiken

Afhankelijk van uw locatie is de optionele afwerkeenheid geconfigureerd voor 3 perforatiegaten of voor 2 of 4 perforatiegaten. Maak een afdruk van de configuratiepagina vanaf het voorpaneel om te controleren welke optie op uw printer is geïnstalleerd.

- Als de perforatoroptie is ingeschakeld, worden vellen die naar de bovenste of de onderste lade van de stapeleenheid worden gestuurd, geperforeerd.
- Als de perforatoroptie is uingeschakeld wordt het papier niet geperforeerd.
- Als de optie voor 2 gaten en 4 gaten is geïnstalleerd en ingeschakeld en Perforatiegaatjes is ingesteld op 2, worden er 2 perforatiegaatjes in het papier gemaakt.
- Als de optie voor 2 gaten en 4 gaten is geïnstalleerd en ingeschakeld en Perforatiegaatjes is ingesteld op 4, worden er 4 perforatiegaatjes in het papier gemaakt.
- Als de printer registreert dat de afvalcontainer van de perforator vol is, verschijnt er een waarschuwing op het voorpaneel en wordt de afdruk voortgezet zonder het papier te perforeren.

De perforatoroptie wordt geselecteerd vanaf het voorpaneel, vanuit stuurprogramma, of via CentreWare IS.

Voorpaneel

1. Selecteer **Printerinstellingen** op het voorpaneel van de printer en druk op de knop **OK**.
2. Selecteer **Instellingen papierverwerking** en druk op de knop **OK**.
3. Selecteer **Perforatie-eenheid**, en druk op de knop **OK** om de eenheid in of uit te schakelen.
4. Als uw perforatie-eenheid 2 of 4 gaatjes maakt, stelt u Perforatiegaatjes in op 2 of op 4.

Stuurprogramma (Windows)

1. Selecteer **Start, Instellingen** en **Printers**.
2. Klik met de rechtermuisknop op de printer **5500** en kies **Afdrukvoorkeuren**.
3. Kies het tabblad **Uitvoeropties**.
4. Selecteer het vervolgkeuzemenu **Perforeren**.
5. Selecteer de gewenste optie.

CentreWare IS

1. Start uw webbrowser.
2. Geef het IP-adres van de printer op in het veld **Adres** van de browser (http://xxx.xxx.xxx.xxx).
3. Klik op **Eigenschappen**.
4. Selecteer **Printer Defaults** (Standaardinstellingen printer) op de navigatiebalk links. Klap **General** (Algemeen) uit om **Printer Default** (Standaardinstellingen printer) weer te geven.
5. Selecteer **On** (Aan) of **Off** (Uit) in het vervolgkeuzemenu **Punch** (Perforatie-eenheid).
6. Selecteer het gewenste aantal perforatiegaatjes in het vervolgkeuzemenu **Punch Holes** (Perforatiegaatjes).
7. Klik op de knop **Save Changes** (Wijzigingen opslaan).

Perforatie in- en uitschakelen in een ondersteund stuurprogramma:

■ Windows 98, Windows Me, Windows 2000, Windows XP, Windows Server 2003, Windows NT-PostScript-stuurprogramma:

Selecteer op het tabblad **Uitvoeropties** de optie **Aan** of **Uit** in de vervolgkeuzelijst **Perforeren** en selecteer vervolgens **Bovenste lade stapeleenheid** of **Onderste lade stapeleenheid** in de vervolgkeuzelijst **Papierbestemming**.

■ Mac OS 9-stuurprogramma:

Selecteer in het dialoogvenster **Afdrukken** de optie **Afwerkopties** in de vervolgkeuzelijst en selecteer dan het aantal perforaties in **Aantal perforatiegaatjes**.

■ Mac OS X (versie 10.1 en hoger)-stuurprogramma:

Selecteer in het dialoogvenster **Afdrukken** de optie **Afwerkopties** in de vervolgkeuzelijst en selecteer dan het aantal perforaties in **Perforeren**.

De Perforatieafvalbak legen

1. Open klep G.
2. Verwijder de perforatieafvalbak en leeg de bak.

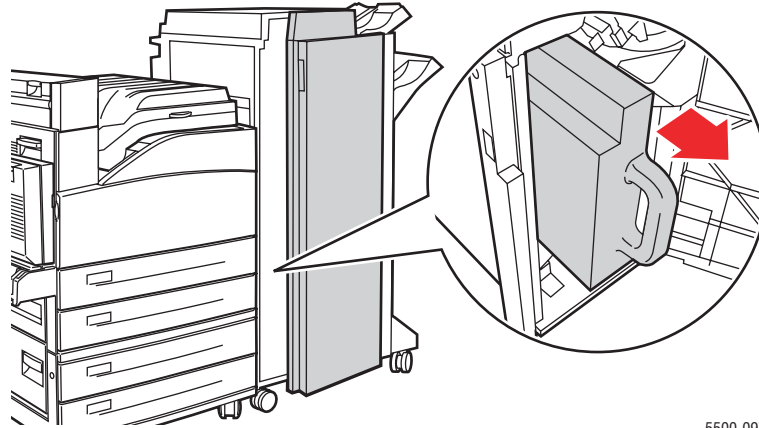

5500-097

3. Plaats de afvalbak weer in de afwerkeenheid.

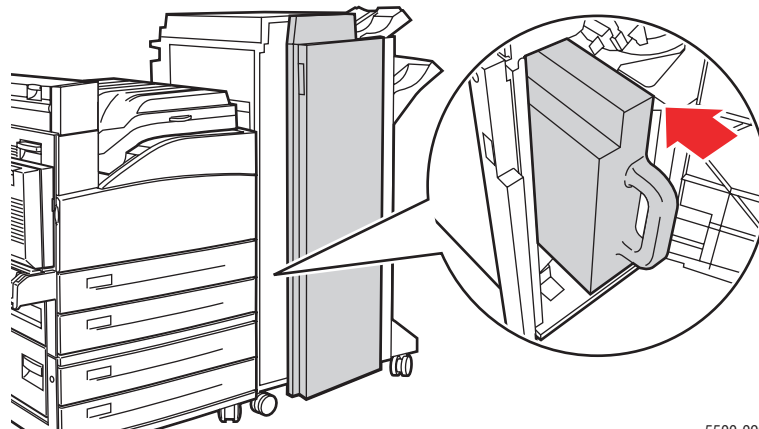

5500-099

4. Sluit klep G.

Factoren die de prestaties van de printer beïnvloeden

Een afdraktaak wordt beïnvloed door een groot aantal factoren, zoals de afdruksnelheid (uitgedrukt in aantal pagina's per minuut), de gebruikte media, de downloadtijd en de verwerkingstijd van de printer.

De downloadtijd van de computer en de verwerkingstijd van de printer zijn afhankelijk van verschillende factoren, zoals:

- printergeheugen
- verbindingstype (netwerk, parallel of USB)
- netwerkbesturingssysteem
- printerconfiguratie
- bestandsgrootte en afbeeldingstype
- computersnelheid

Opmerking

Het toevoegen van extra printergeheugen (RAM) kan de algemene printersnelheid verhogen, maar heeft geen invloed op het aantal pagina's per minuut (ppm) dat door de printer kan worden afgedrukt.